

MIXER VERTICAL
MVD 25/1



MONTECOR
Tecnología simple, segura y eficiente.

MIXER VERTICAL MDV25/1 de doble Sinfín

Industrias Montecor SRL presenta su nueva línea de mixers verticales, que sumándose a sus ya confiables líneas de mixers horizontales y rotoenfardadoras, conforman un excelente equipo destinado exclusivamente a la alimentación animal de manera eficiente y rentable.

La tendencia en el mundo de la ganadería hacia el sistema TMR (Raciones Totalmente Mezcladas) es el uso y empleo de los mixers verticales.

Estos modelos permiten picar rollos enteros sin necesidad de desarmado previo y racionar posteriormente el rodeo con evidente ahorro de tiempo y costos.

Solo una buena mezcla integral con ingredientes de excelente calidad puede garantizar un alimento apetecible para el ganado asegurando una ración fresca, homogénea y con su fibra variable para una adecuada rumiadura. Estas características aseguran a los animales un mayor bienestar y mayor productividad, en menor tiempo con el consecuente beneficio económico.

Para producir más carne y más leche, para obtener el mejor rendimiento de faena mayor tenor graso, Montecor le brinda todas las posibilidades poniendo a su alcance lo último de la tecnología a nivel mundial.

DOBLE SINFIN: DOBLE VENTAJA

El único capaz de picar más de un rollo por vez desmenuzándolos en fibra de distintos tamaños, para luego mezclarlos con más alimentos y finalizar racionando el rodeo.

Pionero del doble sinfín en la industria argentina, de gran capacidad y velocidad de mezclado, es el aliado ideal para medianos y grandes establecimientos. Esta reciente y moderna versión de doble sinfín Montecor es la mayor expresión productiva del mercado, siendo el único que permite disponer y racionar el mayor volumen de alimento en una sola molienda.



Contracuchilla

Las dos contracuchillas ubicadas en la cámara de mezclado mediante tres posiciones de regulación logran distintos grados de agresividad en el corte. Como resultado se logran diferentes largos de fibra de acuerdo a la calidad del rollo utilizado y criterio del operador.



Cubiertas

Equipado con cuatro neumáticos de alta flotación permiten transitar con el Mixer a máxima carga en terrenos complejos o barrosos. Debido a esto reduce el esfuerzo de tiro del tractor y mejora el desplazamiento dentro de los corrales.



Acarreador a cadenas

La descarga es realizada con un transportador lateral a cadenas accionado a través de un motor hidráulico de velocidad variable, imprescindible para una distribución controlada. También la altura del acarreador es regulable hidráulicamente para un racionamiento constante y uniforme.



Sistema hidráulico elevación de batea de descarga



Puerta de Descarga

La apertura y cierre de la compuerta se logra hidráulicamente. Activada desde el tractor, permitiendo una respuesta inmediata



Balanza (Opcional)

Una balanza electrónica completa el equipamiento. Permite la programación de diferentes recetas para cada uno de los rodeos y la información exacta de las raciones distribuidas en cada corral.



Reductor Epicicloidal

Caja escuadra de engranajes con reducción epicicloidal en baño de aceite, de alta resistencia y confiabilidad.



Caja de Velocidad

Colocando esta caja logramos una mezcla y elaboración de productos consumiendo menos potencia. La misma dispone de la selección de una velocidad directa / o bien reducida.



Control remoto (Opcional)

Mediante el control remoto de electroválvulas se acciona: Encendido/apagado. Motor acarreador lateral con regulador lateral de caudal. Cilindro quiebre acarreador. Cilindro puerta descarga. Cilindro gato hidráulico.



Gato hidráulico (Opcional)

Este elemento brinda una mayor seguridad y comodidad al operador. Se activa desde el tractor facilitando el enganche y desenganche del mixer en todo tipo de situación.

De doble sinfín: Siempre con buena fibra.

MIXER VERTICAL MVD 25/1

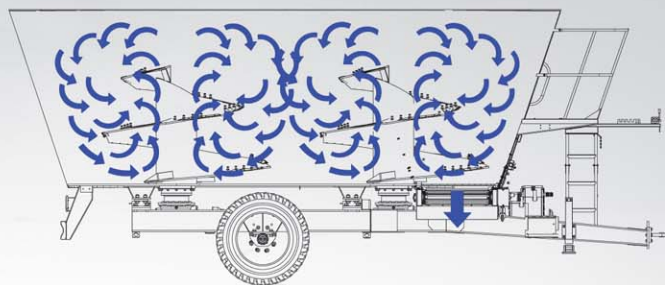

Dos sinfines dispuestos en forma vertical provistos de cuchillas de corte giran y envían al alimento hacia arriba generando un efecto de mezclado ascendente con desplazamiento lateral de todo su contenido logrando una mezcla uniforme.

El corte de fibra se produce por fricción entre el sinfín, las paredes del mixer y dos contracuchillas.

» Medidas generales

DIMENSIONES (mm)

A	2450	E	890
B	610	F	1280
C	2040	G	7400
D	3100	H	6200
Peso total (Kg)			7320

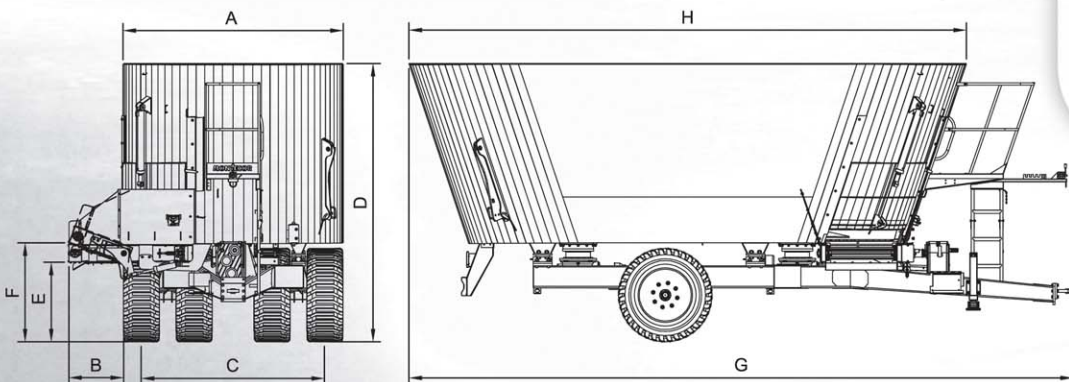

» Especificaciones técnicas

Capacidad	25 m ³ (volumen caja mezcladora)
Carga admisible	11000 kg.
Eje de ruedas	2 ejes independientes con 2 ruedas c/u
Rodado	550 / 45 - 22.5 16 Telas Alta Flotación (exterior) 400 / 55 - 22.5 16 Telas Alta Flotación (interior)
Llantas	16" x 22.5" x 1/2" (centro 8 agujeros tipo MB) (exterior) 10,75" x 22.5" x 1/2" (centro 8 agujeros tipo MB) (interior)
Accionamiento	Toma de fuerza tractor - 540 RPM MÁX.
Potencia mínima requerida	150 HP (Dato estimativo, depende del tipo de producto a mezclar)
Sistema de mezclado	2 (dos) sinfín central de corte y mezclado de productos, con cuchillas en su periferia.
Construcción del sinfín	Perfil corte poligonal.
Construcción tolva	Espesor piso 3/4" - Paredes 1/4"
Ancho acarreador	790 mm
Ancho puerta descarga	1063 mm
Velocidad del sinfín	35 RPM / 19,5 rpm
Cantidad de cuchillas	20
Accionamiento del sinfín	A través de dos cajas escuadra de engranajes con sistema planetario de reducción de alta resistencia y confiabilidad en baño de aceite.
Sistema de comando	Hidráulico con válvula selectora. 1-Cilindro apertura puerta descarga. 1-Cilindro para accionamiento batea descarga. 1- Cilindro de pie de apoyo.
Sistema de descarga	Acarreador a cadenas accionado con motor hidráulico y regulable en altura a través de un cilindro hidráulico.
Sistema de seguridad	Perno fusible en barra de mando.
Caja de velocidades	Dos velocidades posibles de uso para reducir potencia tractor R=1:1 - R1,8:1
Accesorios opcionales	• Alargue transportador lateral 300 mm. Adicionales. • Balanza electrónica. • Control remoto hidráulico.

INDUSTRIAS MONTECOR S.R.L.

Ruta Prov. Nº 6 Km. 201.5 (2589) Monte Buey / Córdoba / Argentina

Tel.Fax +54 (03467) 470386 / 470245 / 472116 / 472376

e-mail: info@industriasmontecor.com.ar - montecor@nodosud.com.ar - www.industriasmontecor.com.ar