

MIXER
VERTICAL
MV 14/1



MONTECOR
Tecnología simple, segura y eficiente.

*DE SIMPLE SINFIN,
SIEMPRE CON BUENA FIBRA.*

MIXER VERTICAL MV14/1 de Sinfín Simple

Industrias Montecor SRL presenta su nueva línea de mixers verticales, que sumándose a sus ya confiables líneas de mixers horizontales y rotoenfardadoras, conforman un excelente equipo destinado exclusivamente a la alimentación animal de manera eficiente y rentable.

El primero de fabricación nacional que permite picar un rollo entero con fibra variable, mezclando con otros componentes y racionar la hacienda.

Fácil de maniobrar y trasladar, es el más conveniente para explotaciones pequeñas y medianas.

La tendencia en el mundo de la ganadería hacia el sistema TMR (Raciones Totalmente Mezcladas) es el uso y empleo de los mixers verticales.

Estos modelos permiten picar rollos enteros sin necesidad de desarmado previo y racionar posteriormente el rodeo con evidente ahorro de tiempo y costos.

Solo una buena mezcla integral con ingredientes de excelente calidad puede garantizar un alimento apetecible para el ganado asegurando una ración fresca, homogénea y con su fibra variable para una adecuada rumiatura.

Estas características aseguran a los animales un mayor bienestar y mayor productividad, en menor tiempo con el consecuente beneficio económico.

Para producir más carne y más leche, para obtener el mejor rendimiento de faena mayor tenor graso, Montecor le brinda todas las posibilidades poniendo a su alcance lo último de la tecnología a nivel mundial.



Puerta de Descarga (cerrada)
La apertura y cierre de la compuerta se logra hidráulicamente. Activada desde el tractor, permitiendo una respuesta inmediata al corte del suministro.



**Sistema hidráulico
apertura de compuerta**



Acarreador a cadenas
La descarga es realizada con un transportador lateral a cadenas accionado a través de un motor hidráulico de velocidad variable, imprescindible para una distribución controlada. También la altura del acarreador es regulable hidráulicamente para un racionamiento constante y uniforme.



**Reductor
Epicicloidal**
Para accionamiento del sinfín vertical. Opima tecnología.



**Sistema hidráulico
elevación de batea
de descarga**



Balanza (opcional)
Una balanza electrónica opcional completa el equipamiento. Permite la programación de diferentes recetas para cada uno de los rodeos y la información exacta de las raciones distribuidas en cada corral.

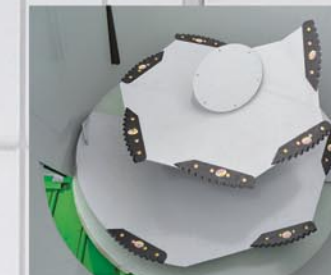

Sin fin vertical
Excelencia constructiva. Perfil corte poligonal con aleta superior. Ataque agresivo al rollo y excelente capacidad de mezcla. 10 cuchillas de acero alboro tratadas.
Opcional: - Cuchillas especiales acorazadas.
- Paleta vertera para optimizar la mezcla (patente).



Cubiertas
Liviano y provisto de dos cubiertas de alta flotación para facilitar al máximo el racionamiento en situaciones de complejidad operativa. **Neumáticos duales (Opcional)**



Control remoto (Opcional)
Mediante el control remoto de electroválvulas se acciona:
Encendido/apagado.
Motor acarreador lateral con regulador lateral de caudal.
Cilindro quiebre acarreador.
Cilindro puerta descarga.
Cilindro gato hidráulico.



Caja 732/2V (Opcional)
Colocando esta caja logramos una mezcla y elaboración de productos consumiendo menos potencia. La misma dispone de la selección de una velocidad directa / o bien reducida.



Gato hidráulico (Opcional)
Este elemento brinda una mayor seguridad y comodidad al operador se activa desde el tractor facilitando el enganche y desenganche del mixer en todo tipo de situación.

Las Ventajas de lo Simple

MIXER VERTICAL MV 14/1



» Medidas generales

DIMENSIONES (mm)

A	2440	E	930
B	600	F	1100
C	1900	G	4880
D	3100	H	3740
Peso total (Kg)		4200	

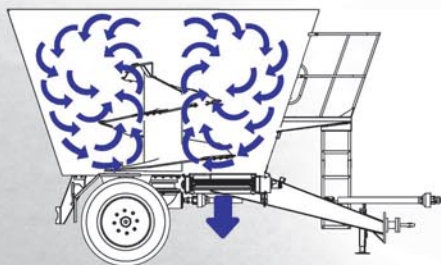
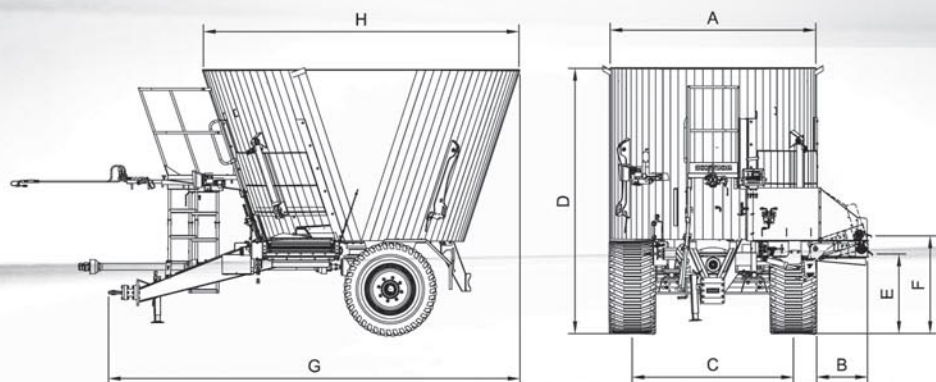

Un sinfín que trabaja verticalmente, desmenuza el alimento girando afiladas cuchillas de corte contra el dispositivo contracuchilla y los laterales del implemento.

» Especificaciones técnicas

Capacidad	14 m ³ (volumen caja mezcladora)
Carga admisible	6000 kg.
Eje de ruedas	1 solo eje con 2 ruedas
Rodado	550 / 45 - 22.5 16 Telas Alta Flotación
Llantas	16" x 22.5" x 1/2" (centro 8 agujeros tipo MB)
Accionamiento	Toma de fuerza tractor - 540 RPM MAX.
Potencia mínima requerida	120 HP (dato estimativo, depende del tipo producto a mezclar)
Sistema de mezclado	1 (un) sinfín central de corte y mezclado de productos.
Construcción del sinfín	Perfil corte poligonal
Construcción tolva	Chapa acero conformado
Ancho acarreador	790 mm
Ancho puerta descarga	1063 mm
Velocidad del sinfín	35 RPM
Cantidad de cuchillas	10
Accionamiento del sinfín	A través de caja escuadra de engranajes con sistema planetario de reducción de alta resistencia y confiabilidad en baño de aceite.
Sistema de comando	Hidráulico con válvula selector. 1-Cilindro apertura puerta descarga. 1-Cilindro para accionamiento batea descarga.
Sistema de descarga	Acarreador a cadenas accionado con motor hidráulico y regulable en altura a través de un cilindro hidráulico.
Sistema de seguridad	Perno fusible en barra de mando.
Accesorios opcionales	<ul style="list-style-type: none"> • Balanza electrónica. • Caja D732. • Pie de apoyo hidráulico. • Manifold control remoto hidráulico. • Contracuchillas hidráulicas. • <u>Neumáticos</u>: 275/80 x 22,5 Duales - Radiales. 295/80 x 22,5 Duales - Radiales. 9.00 x 20 Duales.

INDUSTRIAS MONTECOR S.R.L.

Ruta Prov. N° 6 Km. 201.5 (2589) Monte Buey / Córdoba / Argentina - Tel.Fax +54 (03467) 470386 / 470245 / 472116 / 472376
e-mail: info@industriasmontecor.com.ar - montecor@nodosud.com.ar - www.industriasmontecor.com.ar